

Contemplare il mondo con
INFINIUM



ALUK

CAPO LAVORO MODERNO

Come le più belle opere d'arte, ispira importanti architetture. Evoca confronti e suscita emozioni. A volte richiede attenzione. Altre volte riflessione. E nella sua forma più potente, riunisce perfettamente il mondo interno con l'esterno.

Lo scorrevole in alluminio Infinium incarna questi principi con precisione, trasformando ogni vista in un'opera d'arte in continua evoluzione.



PANORAMICA

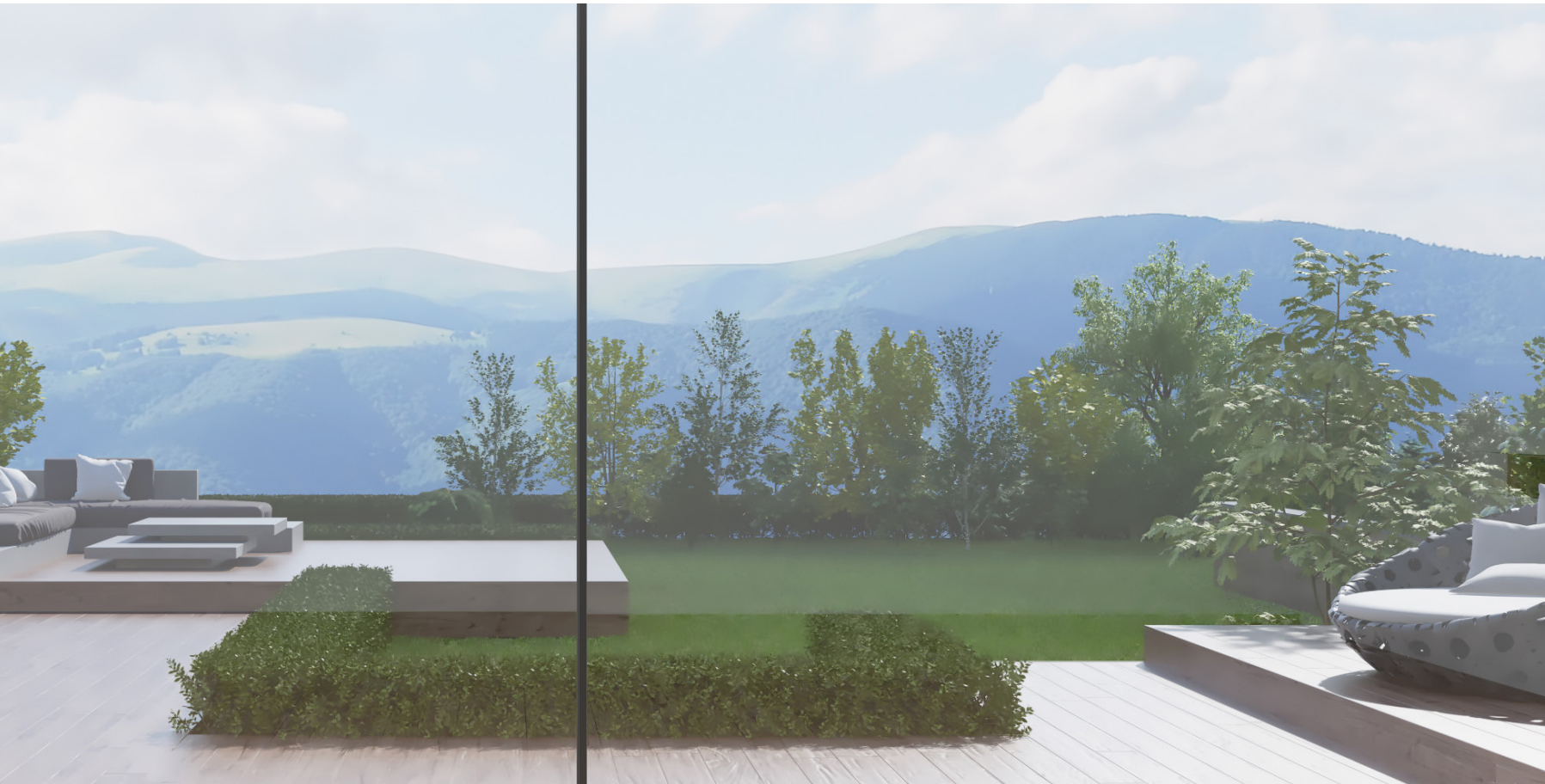

INFINIUM



CONSIDERATO PERFETTO

Infinium riunisce spazi di vita interni ed esterni in raffinata armonia. Vengono creati ampi spazi liberi illuminati dalla luce naturale grazie alle mostre incredibilmente sottili. La vista panoramica permette di contemplare vasti paesaggi, per evadere senza viaggiare. Mentre la vetratura perfettamente integrata da pavimento a soffitto rispecchia la chiarezza di pensiero che è alla base di ogni scelta progettuale.



DESIGN STREPITOSO,

Telaio ed anta in alluminio sono completamente a scomparsa. Soglia a filo-pavimento.
Funzionamento semplice ed elegante. Il progetto Infinium colpisce da ogni angolazione.

Tuttavia la sua caratteristica più notevole si nota a malapena. Le linee in vista
incredibilmente sottili del nodo centrale (21mm) creano l'illusione di grandi spazi infiniti.
L'effetto è affascinante, ma funzionale. Minimalista, ma innegabilmente magico.

PRESTAZIONI

SENZA RIVALI



INFINIUM

BELLEZZA INVISIBILE

La più grande architettura non è costruita semplicemente su forme estetiche. Ma è altrettanto giudicata sul modo in cui si fa sentire. Il modo in cui protegge, calma e reagisce al vostro umore. Infinium è stato progettato in funzione del comfort. Ad esempio, il doppio taglio termico migliora l'isolamento termico garantendo benessere in casa. Inoltre mantiene all'esterno i rumori indesiderati.



COMFORT



INFINIUM

ISPIRATO ALLA DETERMI- NATEZZA

Libertà. Questa è la caratteristica più ricercata del progetto. E' ciò che trasforma una caratteristica in un progetto creato con passione.

In cui ogni decisione porta sempre più vicino alla vostra casa dei sogni. Infinium offre un'ampia scelta.

Sono disponibili doppi e tripli binari. Fino a sei ante. Inoltre un angolo apribile a 90° unisce senza sforzo ogni spazio abitativo.

VERSATILE



REALIZZAZIONE ELEGANTE

Attenzione ai dettagli. Spesso questo è ciò che separa il bello dal meraviglioso. E' il motivo per cui i carrelli in alluminio sono stati progettati su misura per garantire un'elevata portata ma, senza sforzo, basta un tocco leggero per aprire le ante. Facilmente aggiornabile per future esigenze, il sistema è dotato di un motore automatico. Le maniglie sono integrate, ma sempre a portata di mano. E mentre il mondo esterno viene accolto in casa, gli ospiti non graditi sono tenuti fuori in modo sicuro.



DETAIL

T: +39 045 9696611

E: info.it@aluk.com

AluK Group Spa

Via Monte Amiata 3/a

37057 San Giovanni Lupatoto (VR)

aluk.it

ALUK[®]

SPECIFICHE TECNICHE

Il nuovo sistema scorrevole AluK Infinium consente ampie vedute panoramiche con luce naturale e offre un ottimo comfort. I suoi alti livelli di isolamento termico e acustico in combinazione con la sua vasta gamma di configurazioni gli permettono di soddisfare qualsiasi esigenza architettonica. Le opzioni includono una o più ante apribili di grandi dimensioni, fino a 3000mm (L) x 3500mm (H), e un montante d'angolo interamente apribile, che consente un maggior spazio di apertura.

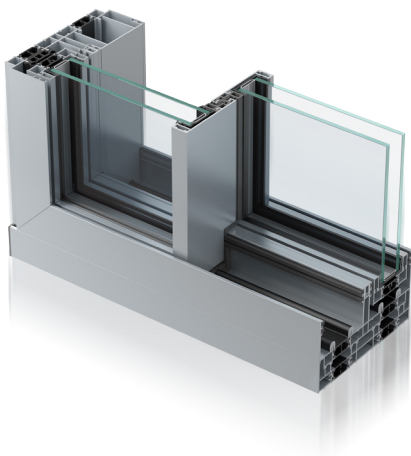

SPECIFICHE TECNICHE

CARATTERISTICHE

- Anta scorrevole.
- Telaio completamente nascosto.
- Montante centrale di 21mm.
- Una o più ante apribili di grandi dimensioni, larghezza fino a 3000mm e altezza fino a 3500mm.
- Portata fino a 400 kg per anta.

OPZIONI

- Disponibile a due o tre binari.
- Spessore vetrazione: 38mm e 52mm.
- Soluzione con montante d'angolo apribile, per ottenere spazi d'apertura più grandi.
- Disponibile con finiture anodizzate o verniciate in qualsiasi colore anche differentemente tra interno ed esterno.
- Disponibile in molte configurazioni.
- Soluzioni a doppio o triplo vetro.

ACCESSORI

- Serratura centrale completamente integrata.
- Maniglia di bloccaggio laterale con meccanismo a scomparsa.
- Serratura automatica e motorizzazione.

SPECIFICHE TECNICHE

Prestazioni	
Trasmittanza termica (Doppio vetro)	1.3 W/m²K
Trasmittanza termica (Triplo vetro)	< 1.0 W/m²K
Permeabilità all'aria	Classe 4 (600 Pa)
Tenuta all'acqua	Classe 8A (450 Pa)
Resistenza al vento	Classe C3 (1200 Pa, fino a 160km/h)
Dimensioni	
Peso max anta	400kg
Dimensione max anta	3000mm (L) 3500mm (H)
Opzioni	
Bi-colore	✓
Chiusura multipunto	✓
Spessore vetro	38mm 52mm

SEZIONI CAD

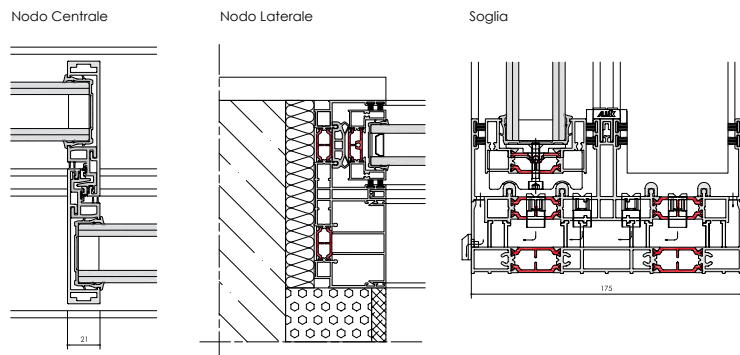

CONFIGURAZIONI

I seguenti diagrammi mostrano alcune delle configurazioni realizzabili con il sistema Infinium di ALUK.

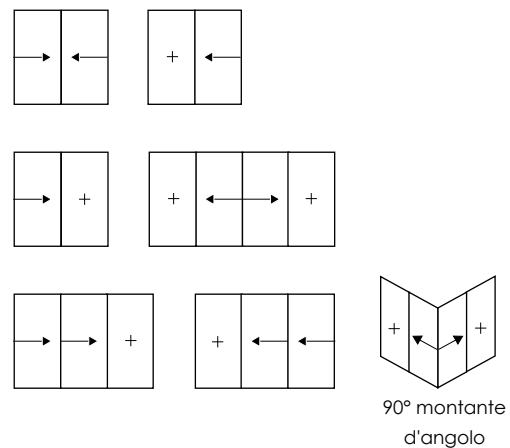

LEGENDA

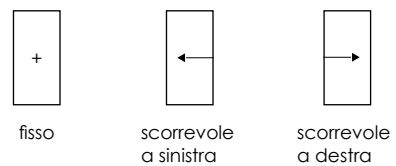

ISOTERME

